

# 地上高 12.1m 直進式

車両寸法図 (mm)

## SK12C1RN

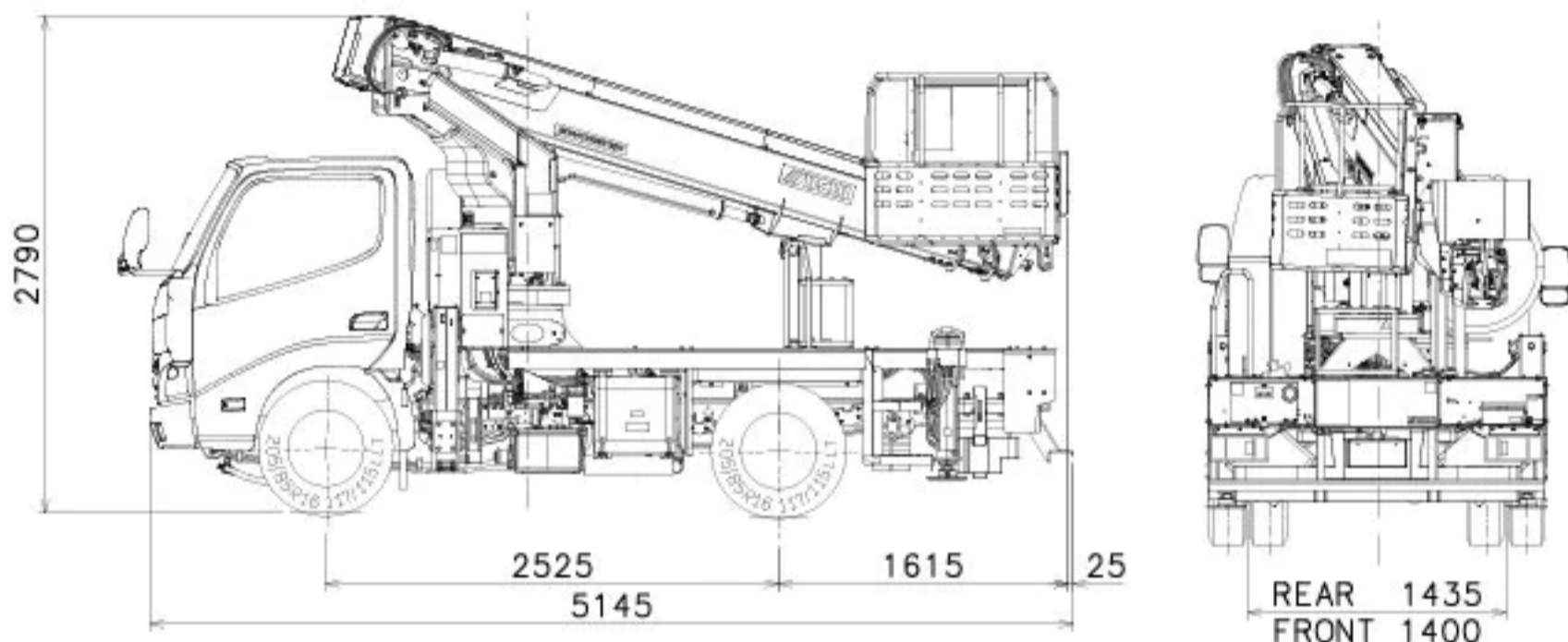

### 主な仕様

積載荷重	200kg(2名)
最大地上高	12.1m
全車両幅	1.905mm
アウトリガ幅	1.890mm
架装シャーシ	2.0tクラス
車両重量	6.380kg

### 作業範囲図

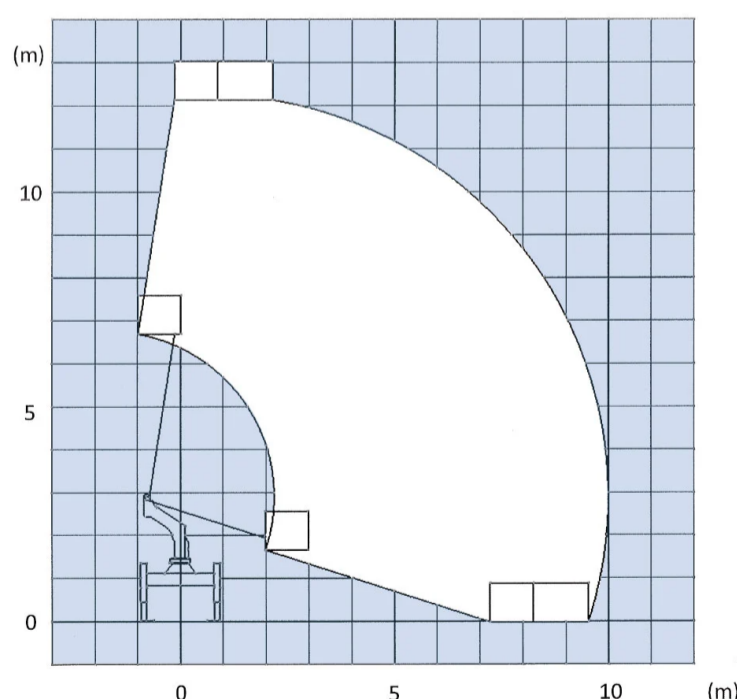

バスケット地上高(m)

作業半径(m)